

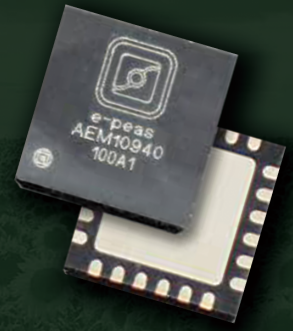

e-peas
semiconductors



ENERGY HARVESTING

能源採集 能源采集 エネルギーハーベスティング

Harvest More and Consume Less. Extend Battery Life on Your IoT Devices

獵能更多、消耗更少，延長您物聯網裝置的電池壽命

猎能更多、消耗更少，延长您物联网装置的电池寿命

エネルギー収穫を向上、消費量を低減。

IoTシステム電池寿命延長することができます。



Your wireless devices may be sustained by batteries

您的無線裝置多半依靠電池充電

您的无线装置多半依靠电池充电

一般のワイアレスデバイスは電池で充電必要があります



Those batteries rely on one or more ambient energy sources: photovoltaic, thermal, vibration or RF

電池則仰賴環境中的能量來源：光、熱、動力或RF無線射頻

电池则仰赖环境中的能量来源：光、热、动力或RF无线射频

電池は環境のエネルギーに頼る：光、熱、動力又はRF

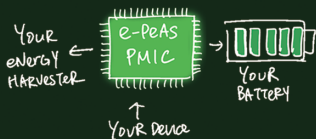

Integrate e-peas energy harvesting PMIC into your system

使用e-peas電源管理IC並整合您的系統

使用e-peas电源管理芯片并整合您的系统

E-passのエネルギーハーベスティングPMICでシステムを統合



Successfully extend your battery life, **slash your system maintenance costs** without compromising performances and robustness.

成功延長電池壽命！既不犧牲效能，又能節省成本

成功延长电池寿命！既不牺牲效能，又能节省成本

電池の寿命を延長出来て、パフォーマンスが落ちなく、コストダウンも出来ます

ENERGY HARVESTING PMIC

環境獵能電源管理IC 环境猎能电源管理芯片 エネルギーハーベスティング パワーマネジメントIC



AEM10941 Block Diagram 方塊圖 方块图 メイン機能ブロック図

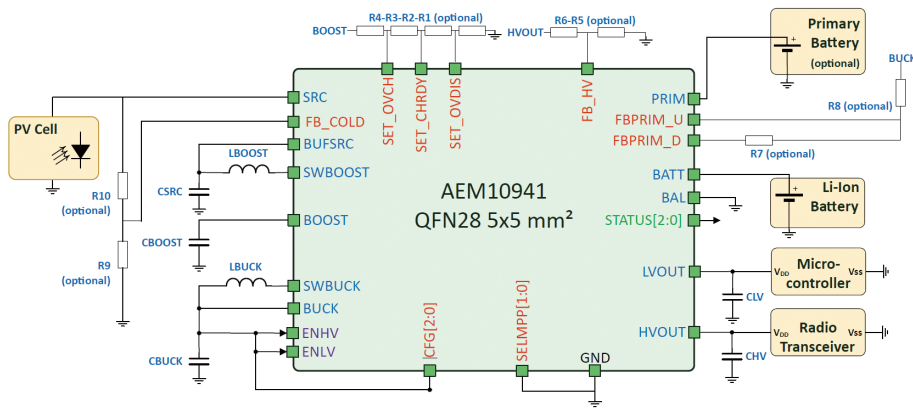

Four Energy Sources 四種能量來源 四种能量来源 四つのエネルギー源



Specification 規格 规格 仕様

Part	V _{in}	Cold-start	P _{in}	P _{out 1}	P _{out 2}	MPPT	Package
Photovoltaic 光伏能 光エネルギー							
AEM10941	50mV to 5V	380mV / 3 μW	3 μW to 400mW	20mA@1.8V	80mA@1.8-4.1V	Yes	QFN28 / 5x5mm
Vibration 振動 振動							
AEM20940	50mV to 5V	50mV / 15 μW	3 μW to 400mW	20mA@1.8V	80mA@1.8-4.1V	Yes	QFN28 / 5x5mm
Thermal 熱能 热能 熱エネルギー							
AEM30940	50mV to 5V	380mV / 3 μW	3 μW to 400mW	20mA@1.8V	80mA@1.8-4.1V	Yes	QFN28 / 5x5mm
RF 無線射頻 无线射频 無線周波							
AEM30940	50mV to 5V	-18.5dBm	-18dBm to 10dBm	20mA@1.8V	80mA@1.8-4.1V	Yes	QFN28 / 5x5mm
AEM40940	50mV to 2.5V	-18.5dBm	-18.5dBm to 10dBm	20mA@1.8V	80mA@1.8-3.3V	Yes	QFN28 / 5x5mm



浩陽半導體股份有限公司
 Taipei 台北
 深セン Shenzhen 深圳
 北アメリカ North America 北美

Hawyang Semiconductor Corporation
 +886-2-8911-2699 tw@hawyang-semi.com
 +86-755-8980-7897 cn@hawyang-semi.com
 +1-559-426-5336 us@hawyang-semi.com
 www.hawyang-semi.com

